

DETAIL F

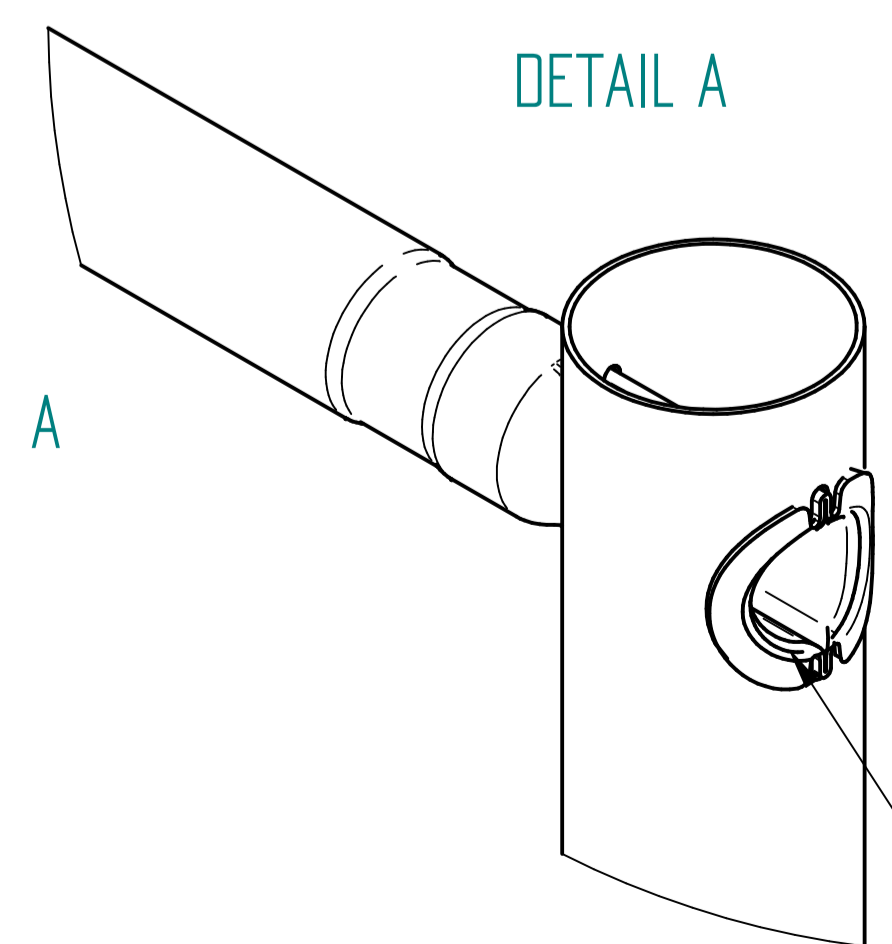

1. Możliwa deformacje w obszarze ząttaczania
2. Możliwe pęknięcia na wytłoczonym kotłnierzu rury

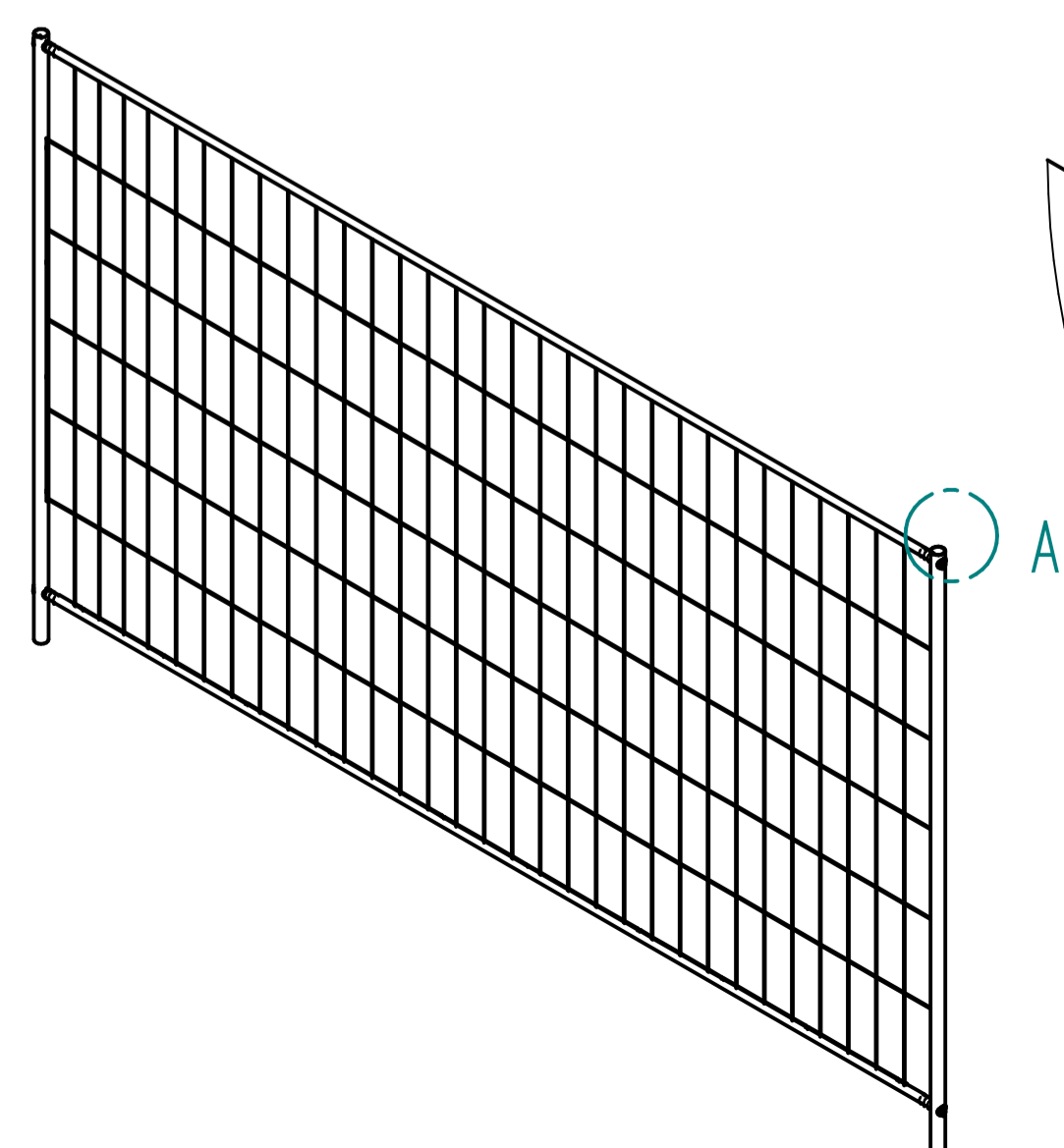
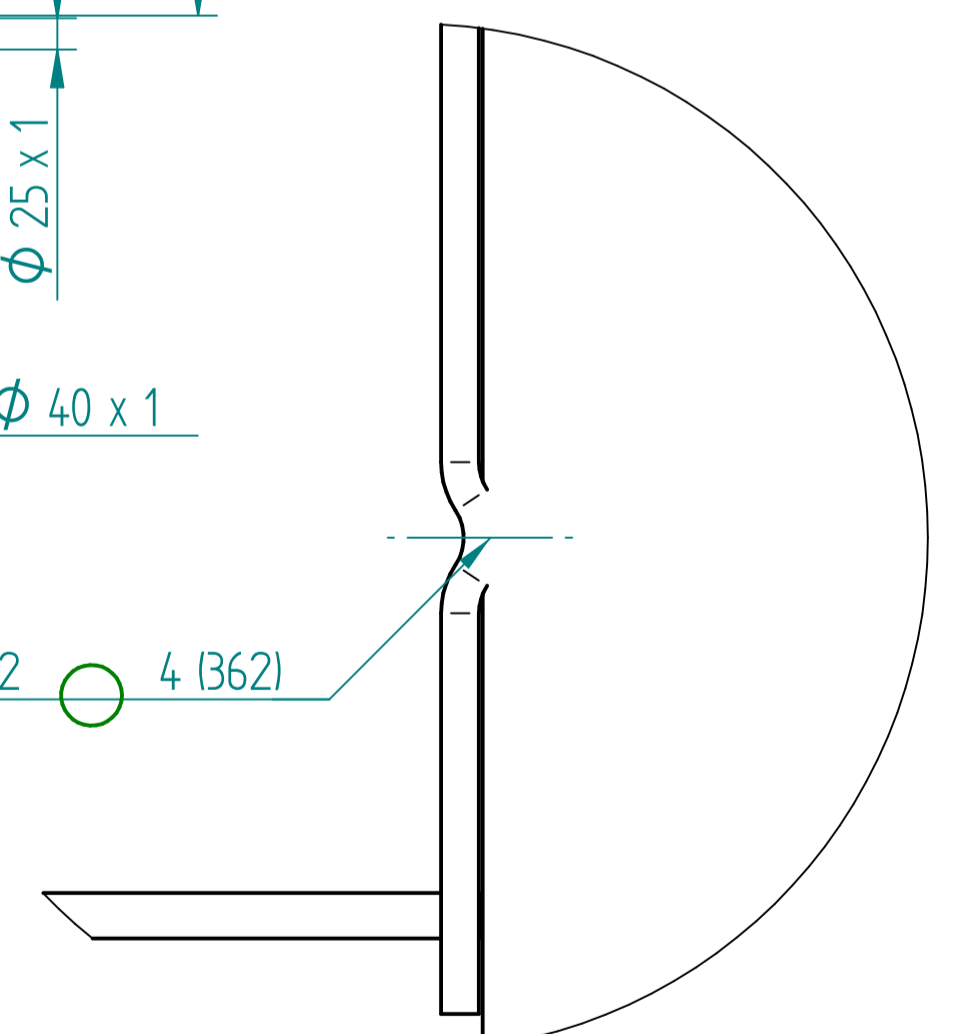
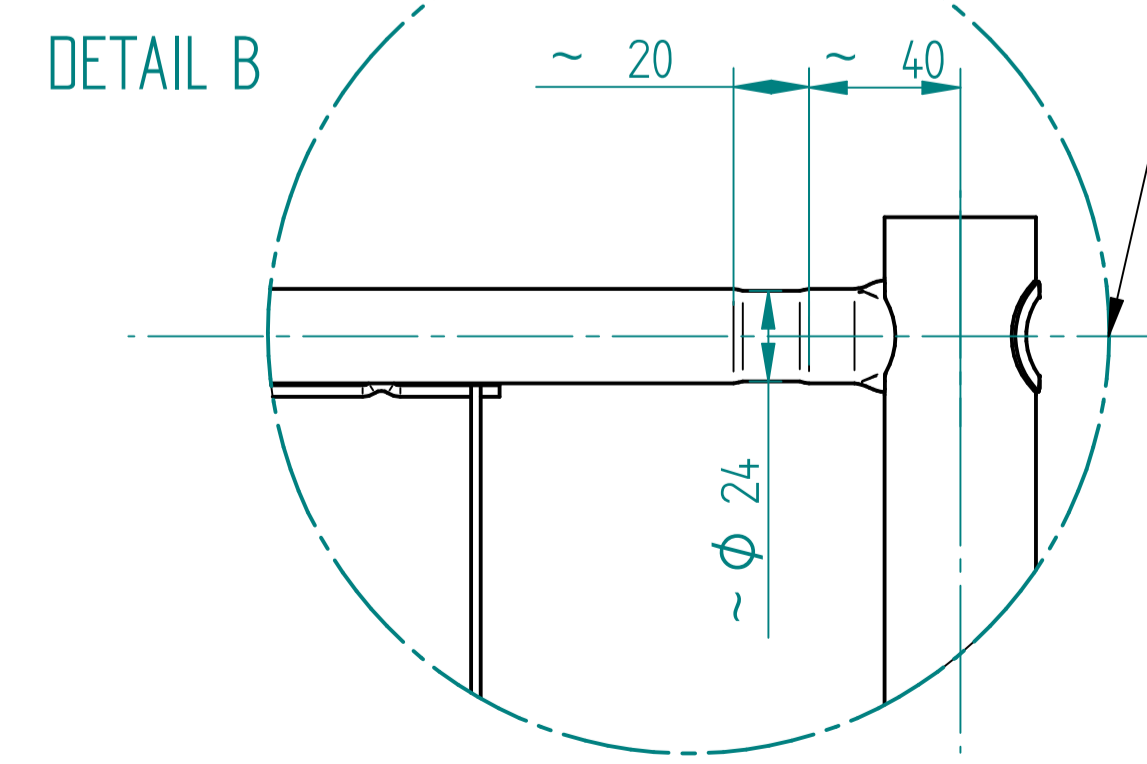

Obszar kalibracji niezbędny do ząttaczania rury

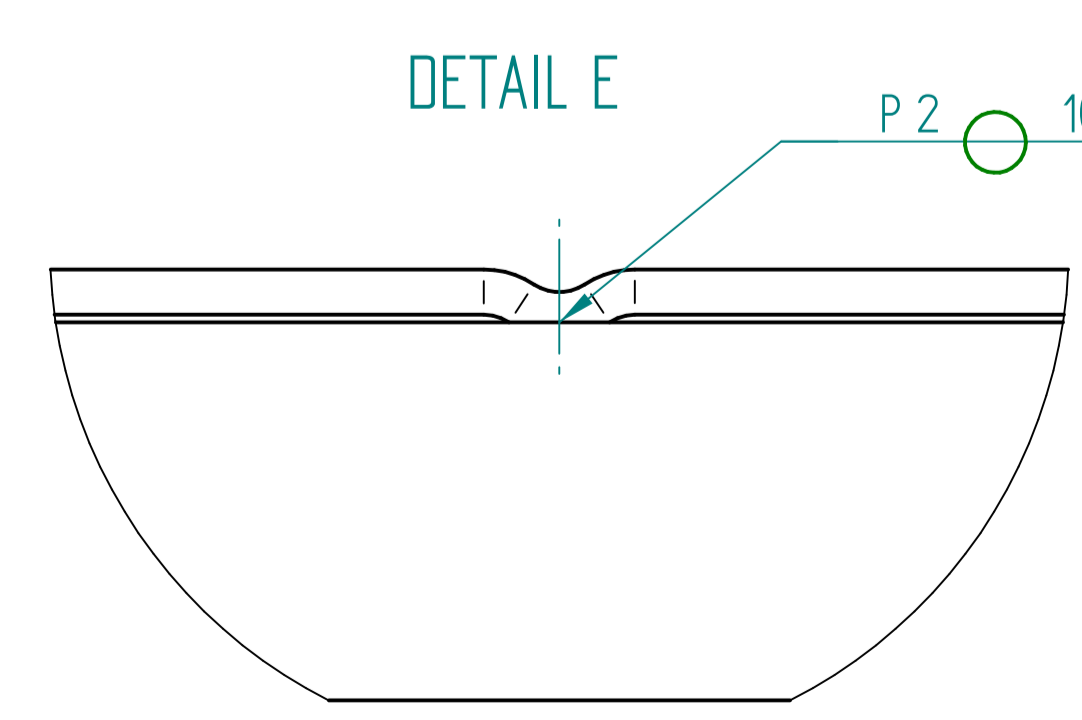

UWAGA :
1. Wymiary zgrzewu do ustalenia w doświadczalnie w trakcie wdrożenia.
2. Wymiary □ zależne od wymiarów siaki.

Konstruował:	M. Janiak	2025-01-21		
Fysował:	M. Janiak	2025-01-21		
Sprawdził:	G. Urbaniak	2025-01-21		
Zatwierdził:	G. Urbaniak	2025-01-21		
Nazwa części:			CODE:	
Panel Profi PRESS Economy 3,5x2,0m			10069.10	
Podziałka:	1	Masa	11,5 kg	1/1
1:6		The dimensional tolerance of the finished product is +/- 8%		
		Format: A1		

